

TURBOKADOR 1600 szórófej - 1600 l/min @ 6 bar

Sugárformát állító gyűrű a sugárra utaló jelölésekkel: egyenes kötött és teljesen ködösített - sugár

A sugárformát jelző, kitapintható, indikátor

Fogazott forgógyűrű

Ütközőlap

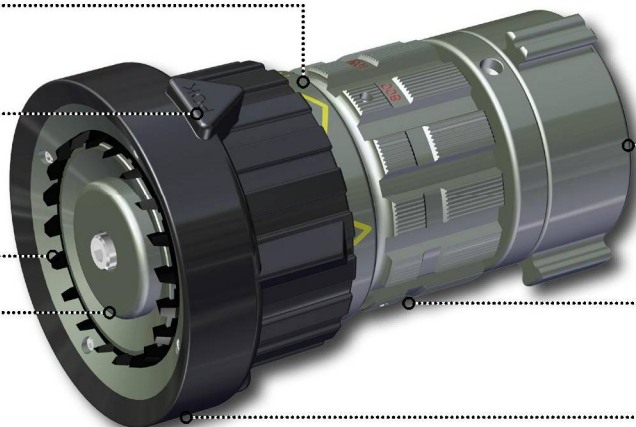

2 1/2" belső menetes bemenet

Mennyiséget állító gyűrű: 800, 1050, 1300 és 1600 l/min @ 6 bar – öblítő pozícióval

Ütésvédő gumibevonat



MŰSZAKI ADATOK

Cikkszám	• 09975 - 15922
Konstrukció	
Törzs	• Alumínium ötvözet keményre eloxálva
Csavarok és csapok	• Saválló acél
Fej és a fogantyúk burkolata	• Poliuretán
Hidraulikus jellemzők	
Teljesítmény	• 800 - 1050 - 1300 and 1600 l/min @ 7 bar
Üzemi nyomás	• 16 bar
Próbanyomás	• 25,5 bar
Sugárállítás	• A fejgyűrű elforgatásával: egyenes kötött, szórt (30°-os) és teljesen ködösített sugár (130°)
Mennyiség állítás	• Az állítógyűrű elforgatásával. «ÖBLÍTÉS / FLUSH» állás a gyűrű ütközésénél
Mechanikai jellemzők	
Bemenet	• 2 1/2" belső menet

